

## 両眼融合のためのデモ

1. 次ページ以降の内容をA4サイズの紙（横）に印刷してください。
2. 小さな灰色の領域を切り取って、穴を2つ作ってください。穴の輪郭線は紙に残るようにしてください。
3. 目標となるもの（マグネットや画びょうなど）を1つ壁につけてください。高さは自分の目の高さくらいです。
4. あらかじめ障害物を片づけて広い空間を確保しましょう。準備ができれば、穴をあけた紙を横になるように両手で持ち、腕を伸ばします。壁の目標がちょうど左右の穴の中間点に位置するように壁の前に立ちます。
5. そのままゆっくりと後ろに下がり（1～2 m）、左目で左の穴を通して目標が見え、右目で右の穴を通して目標が見える位置で止まります。正確な位置を見つけることが大切です。左右の目を交互につぶって確認しましょう。目標が穴のちょうど真ん中に見えるようにしてください。

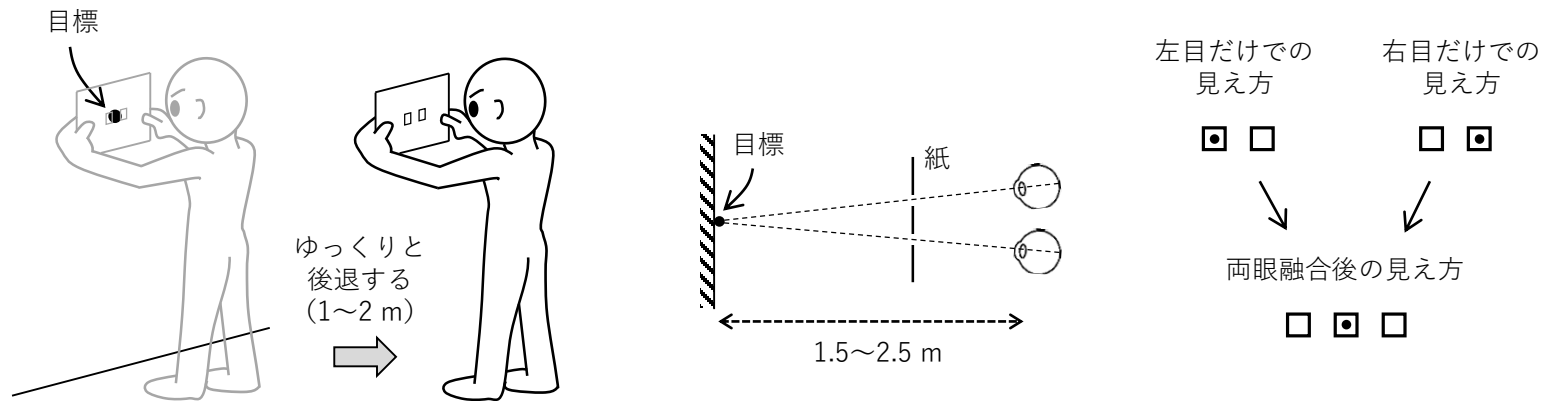

6. 壁にある目標をしっかりと見てください。紙そのものを見ようとしてはいけません。すると両眼融合が起こり、穴が3つに見えると思います。もし両眼融合が安定しない場合は、少し前後に位置を変えて試してください。

# Binocular fusion demos

Instructions:

1. Print the following page(s) on A4 paper.
2. Cut out the small gray square areas to make two holes. Leave the hole contours on the card.
3. Place a fixation target (e.g., magnet, pushpin) on the wall, at your eye-level height.
4. For your safety, remove obstacles in advance. Then hold the card with your both hands and extend the arms horizontally. First, put the card so that the target is just behind the midpoint of the holes.
5. Step back slowly (1–2 m) so that the target is seen through the right hole with your right eye, and through the left hole with your left eye. Finding the best position is important. Confirm the best position by closing your eyes alternatively. The target should be seen at the center of the holes.

Fixation target

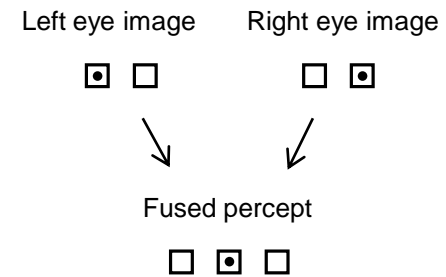
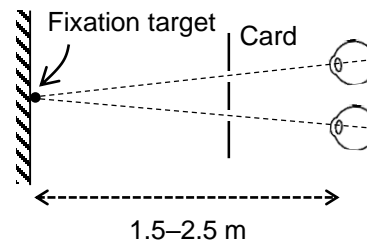
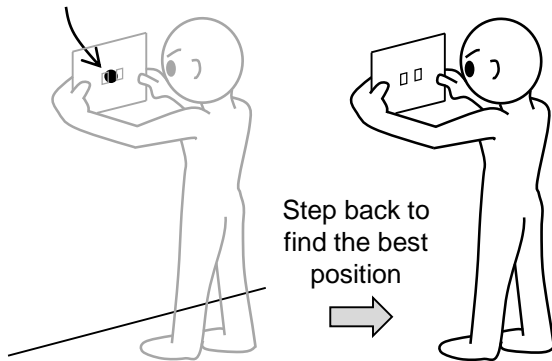

6. Fixate your eyes on the target. Do not fixate on the card. Then you will see the fused image (three holes). If your binocular fusion is not stable, move slightly back and forth to find the best position.



Hole 10mm  
Hole-to-hole 40 mm

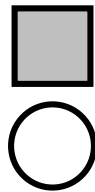

Hole 10mm  
Hole-to-hole 40 mm

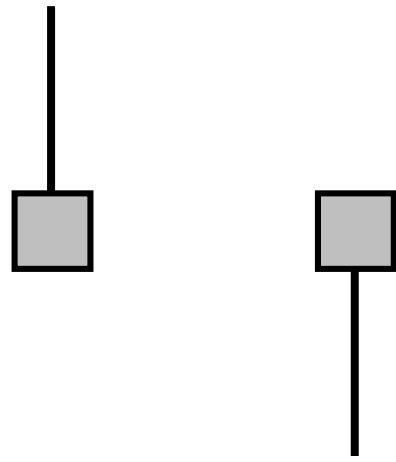

Hole 10mm  
Hole-to-hole 40 mm

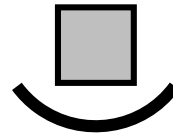
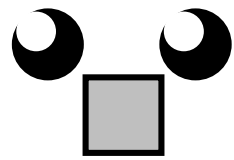

Hole 10mm  
Hole-to-hole 40 mm

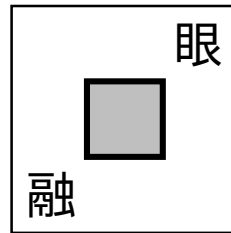
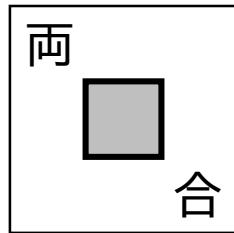

## 視野闘争のためのデモ

1. 次ページ以降の内容をA4サイズの紙（横）に印刷してください。
2. 小さな灰色の領域を切り取って、穴を2つ作ってください。穴の輪郭線は紙に残るようにしてください。
3. 目標となるもの（マグネットや画びょうなど）を1つ壁につけてください。高さは自分の目の高さくらいです。
4. あらかじめ障害物を片づけて広い空間を確保しましょう。準備ができれば、穴をあけた紙を横になるように両手で持ち、腕を伸ばします。壁の目標がちょうど左右の穴の中間点に位置するように壁の前に立ちます。
5. そのままゆっくりと後ろに下がり（1~2 m）、左目で左の穴を通して目標が見え、右目で右の穴を通して目標が見える位置で止まります。正確な位置を見つけることが大切です。左右の目を交互につぶって確認しましょう。目標が穴のちょうど真ん中に見えるようにしてください。

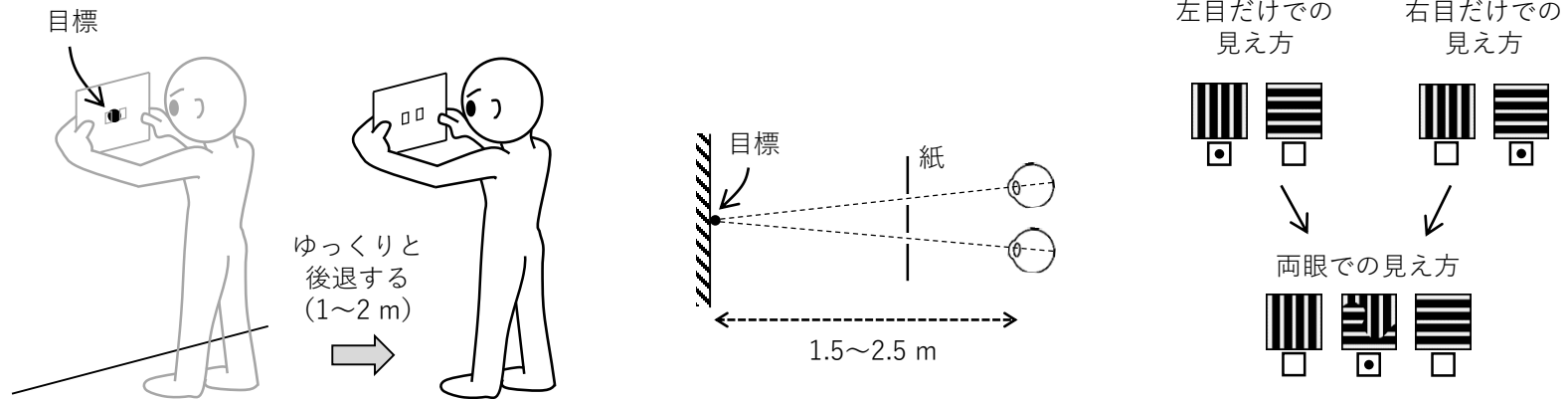

6. 壁にある目標をしっかりと見てください。紙そのものを見ようとしてはいけません。すると両眼融合が起こり、穴が3つ、大きな四角形の図形が3つ見えると思います。中央の四角形で視野闘争が起こり、上の例では縦縞模様と横縞模様が入れ替わったり、モザイク状に混ざったりして知覚されます。もし両眼融合が安定しない場合は、少し前後に位置を変えて試してください。



# Binocular rivalry demos

## Instructions:

1. Print the following page(s) on A4 paper.
2. Cut out the small gray square areas to make two holes. Leave the hole contours on the card.
3. Place a fixation target (e.g., magnet, pushpin) on the wall, at your eye-level height.
4. For your safety, remove obstacles in advance. Then hold the card with your both hands and extend the arms horizontally. First, put the card so that the target is just behind the midpoint of the holes.
5. Step back slowly (1–2 m) so that the target is seen through the right hole with your right eye, and through the left hole with your left eye. Finding the best position is important. Confirm the best position by closing your eyes alternatively. The target should be seen at the center of the holes.

Fixation target

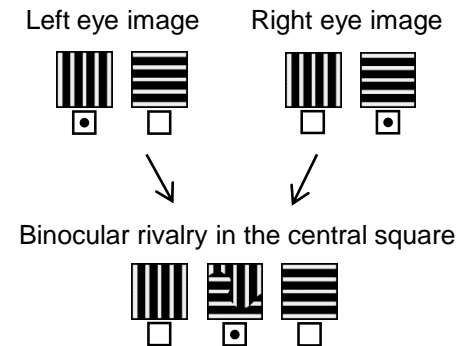
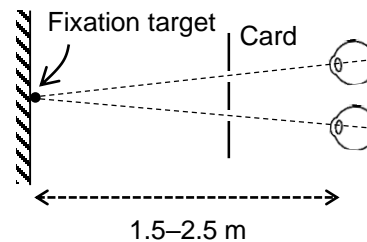
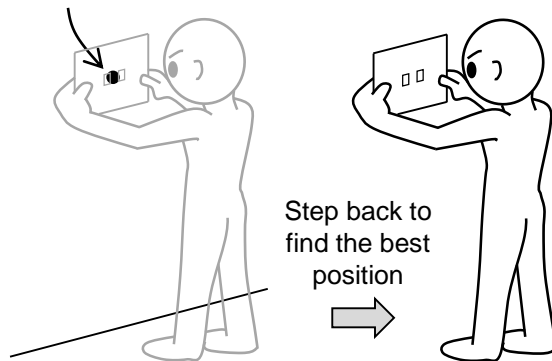

6. Fixate your eyes on the target. Do not fixate on the card. Then you will see the fused image (three squares). Binocular rivalry will happen at the central square: The two squares (vertical stripes and horizontal stripes in this example) will alternate periodically, or intermixed. If your binocular fusion is not stable, move slightly back and forth to find the best position.

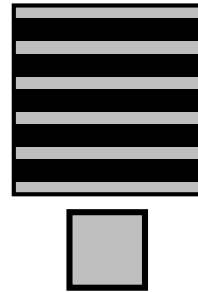
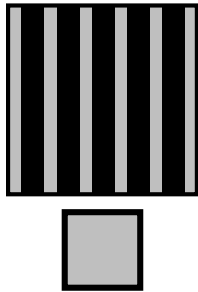

Hole 10mm  
Hole-to-hole 40 mm

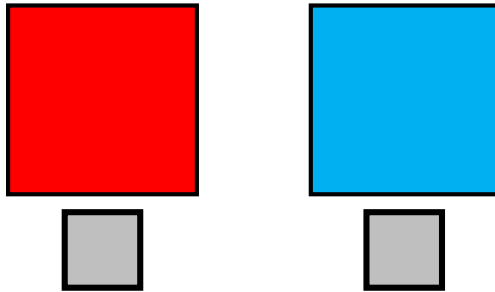

Hole 10mm  
Hole-to-hole 40 mm

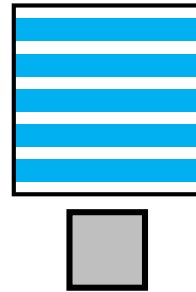
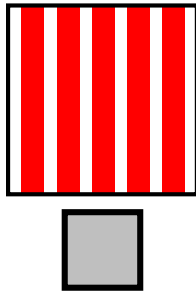

Hole 10mm  
Hole-to-hole 40 mm

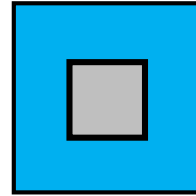
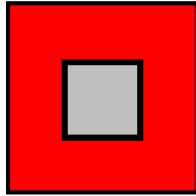

Hole 10mm  
Hole-to-hole 40 mm

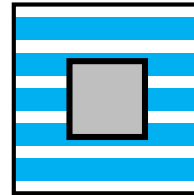
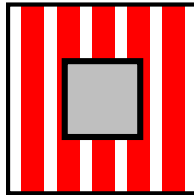

Hole 10mm  
Hole-to-hole 40 mm

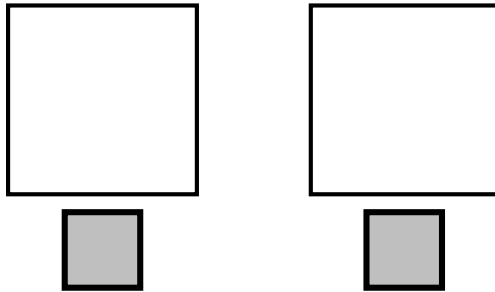

好きな絵を描いてみましょう  
Let's draw!

Hole 10mm  
Hole-to-hole 40 mm